

Eendenlaan 36

CRÉÉ LE
2024-09-19

Surface totale 158.79 m ²	Étages 3	Pièces 14	Salle de bain 1
--	--------------------	---------------------	---------------------------

Eendenlaan 36

SURFACE TOTALE : 158.79 m² • SURFACE HABITABLE : 134.95 m² • ÉTAGES : 3 • PIÈCES : 14



▼ Rez-de-chaussée

SURFACE TOTALE : 44.88 m² • SURFACE HABITABLE : 21.05 m² • PIÈCES : 4

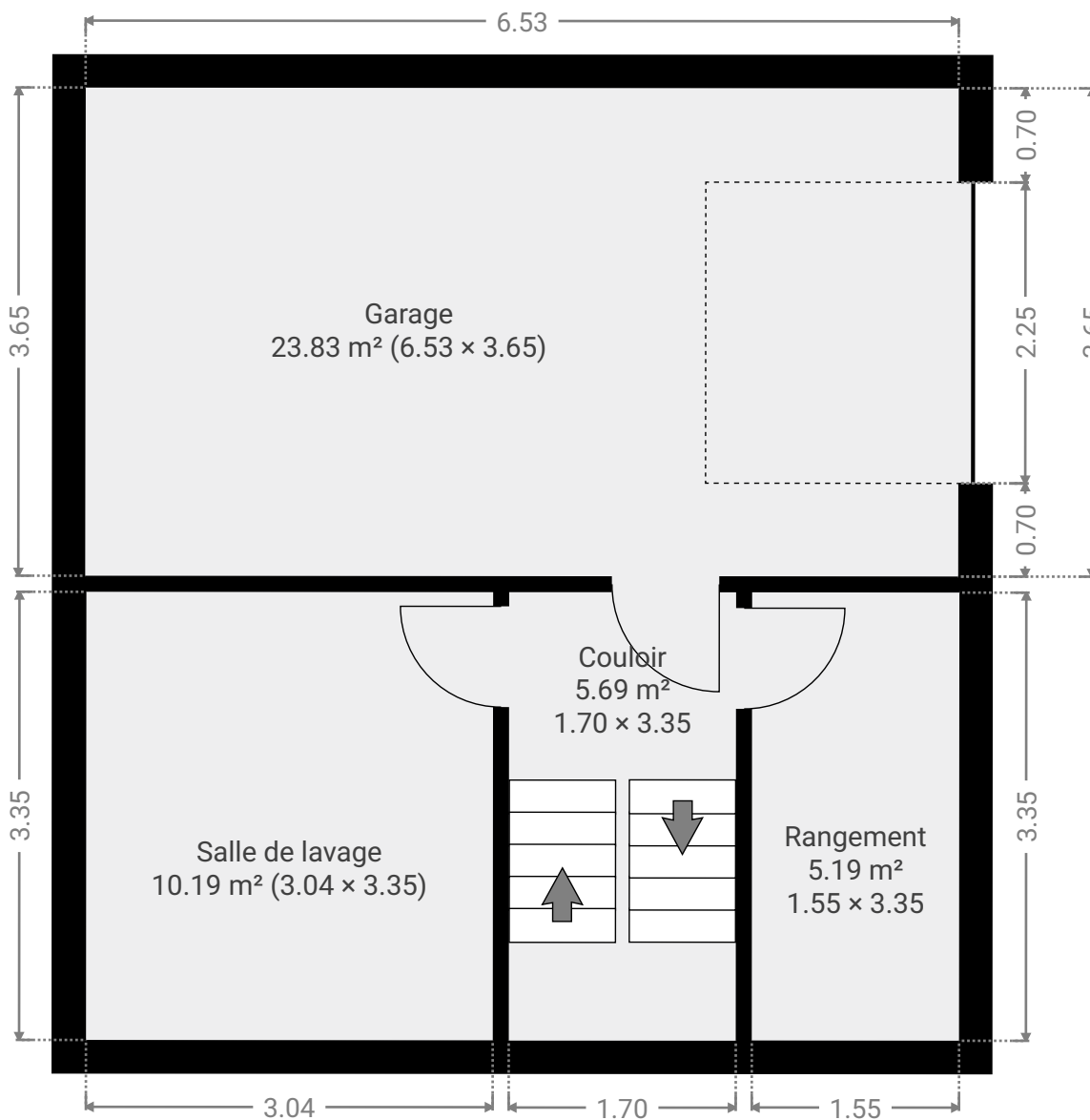
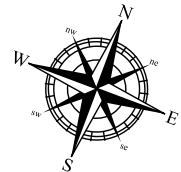

Eendenlaan 36

SURFACE TOTALE : 158.79 m² • SURFACE HABITABLE : 134.95 m² • ÉTAGES : 3 • PIÈCES : 14



▼ Couloir Rez-de-chaussée

LARGEUR : 1.70 m • LONGUEUR : 3.35 m
SURFACE : 5.69 m² • PÉRIMÈTRE : 10.10 m

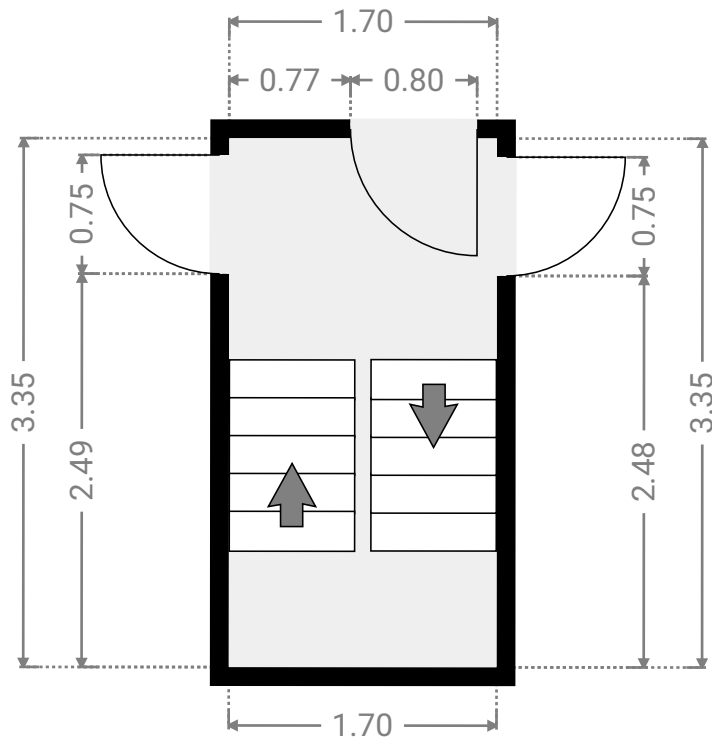
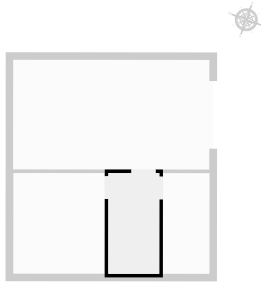

▼ Rangement Rez-de-chaussée

LARGEUR : 1.55 m • LONGUEUR : 3.35 m
SURFACE : 5.19 m² • PÉRIMÈTRE : 9.80 m

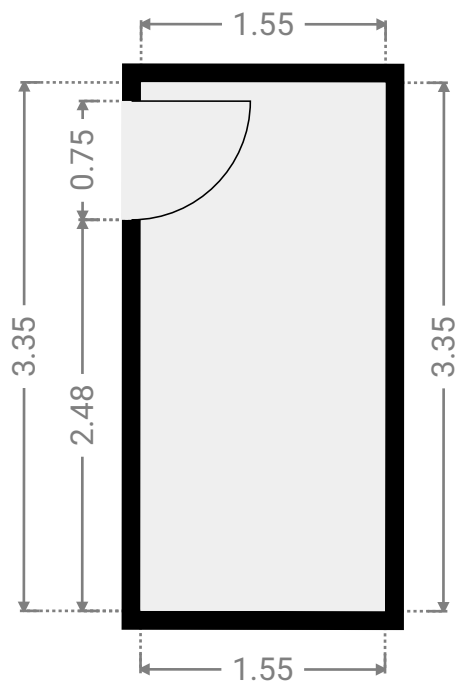
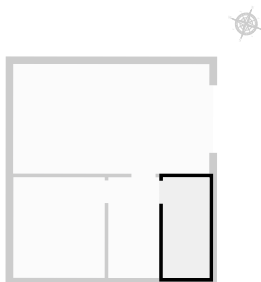

Eendenlaan 36

SURFACE TOTALE : 158.79 m² • SURFACE HABITABLE : 134.95 m² • ÉTAGES : 3 • PIÈCES : 14



▼ Garage Rez-de-chaussée

LARGEUR : 6.53 m • LONGUEUR : 3.65 m
SURFACE : 23.83 m² • PÉRIMÈTRE : 20.36 m

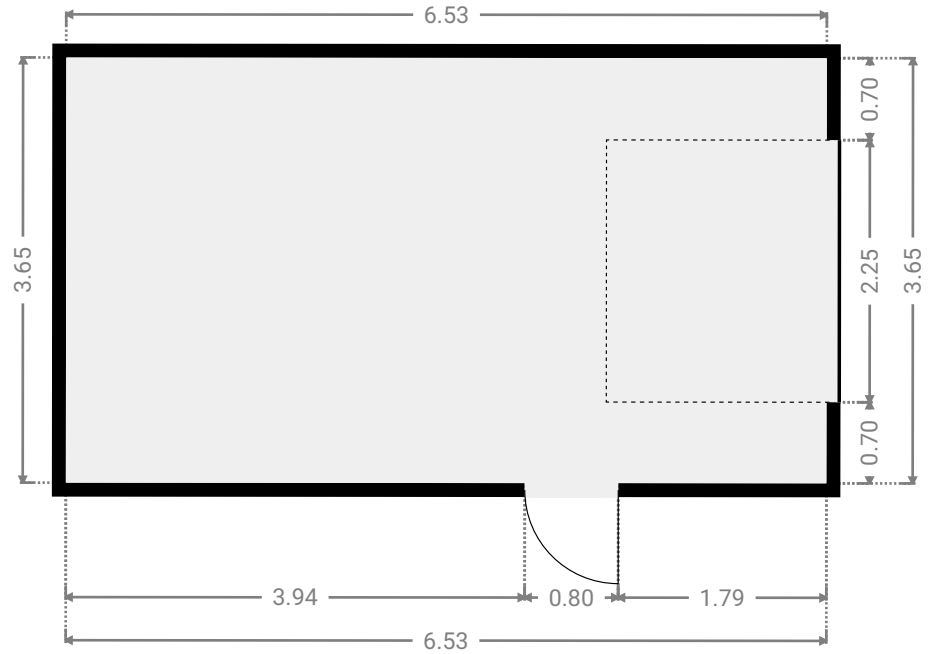
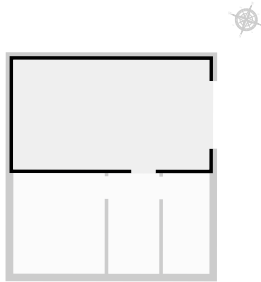

▼ Salle de lavage Rez-de-chaussée

LARGEUR : 3.04 m • LONGUEUR : 3.35 m
SURFACE : 10.19 m² • PÉRIMÈTRE : 12.78 m

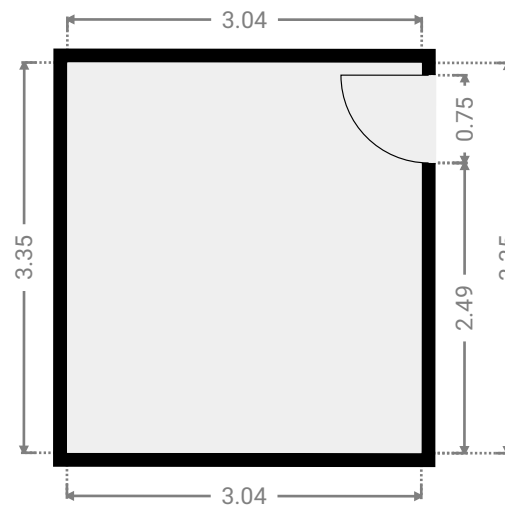
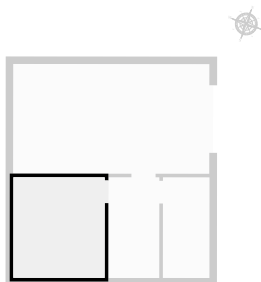

Eendenlaan 36

SURFACE TOTALE : 158.79 m² • SURFACE HABITABLE : 134.95 m² • ÉTAGES : 3 • PIÈCES : 14



▼ 1er étage

SURFACE TOTALE : 73.44 m² • SURFACE HABITABLE : 73.44 m² • PIÈCES : 5

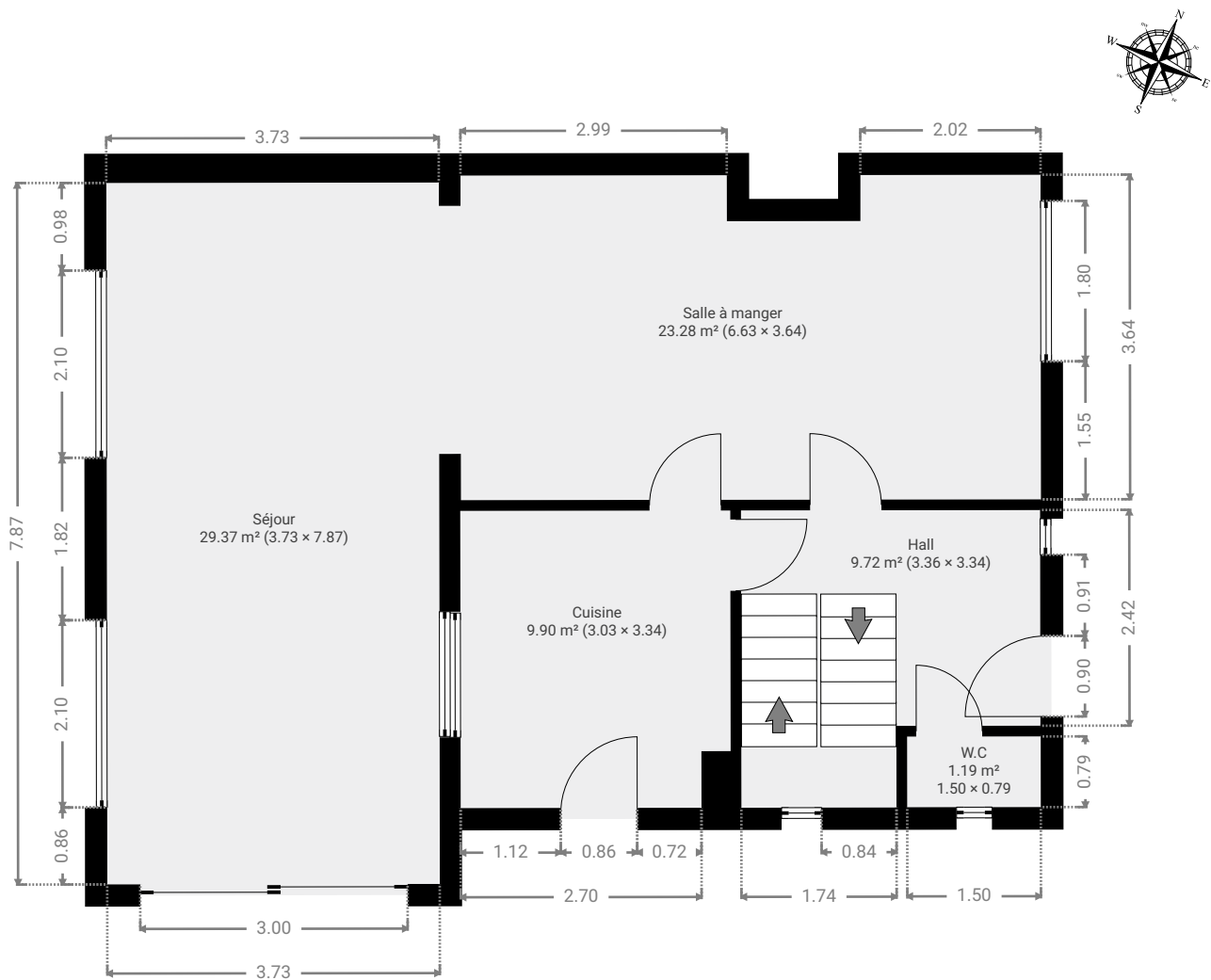

Eendenlaan 36

SURFACE TOTALE : 158.79 m² • SURFACE HABITABLE : 134.95 m² • ÉTAGES : 3 • PIÈCES : 14



▼ Cuisine 1er étage

LARGEUR : 3.03 m • LONGUEUR : 3.34 m
SURFACE : 9.90 m² • PÉRIMÈTRE : 12.73 m

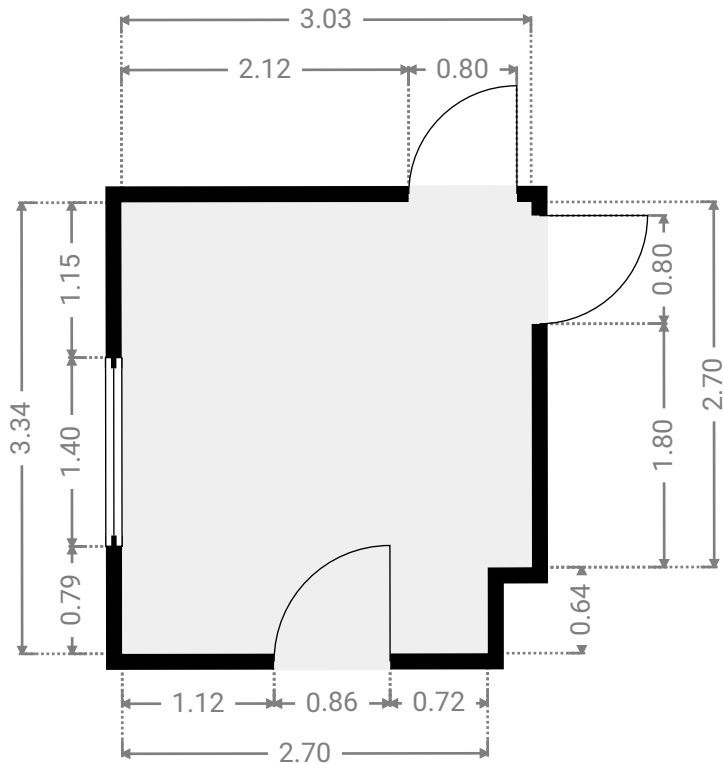
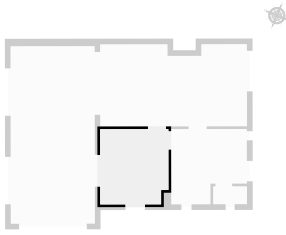

▼ Hall 1er étage

LARGEUR : 3.36 m • LONGUEUR : 3.34 m
SURFACE : 9.72 m² • PÉRIMÈTRE : 13.39 m

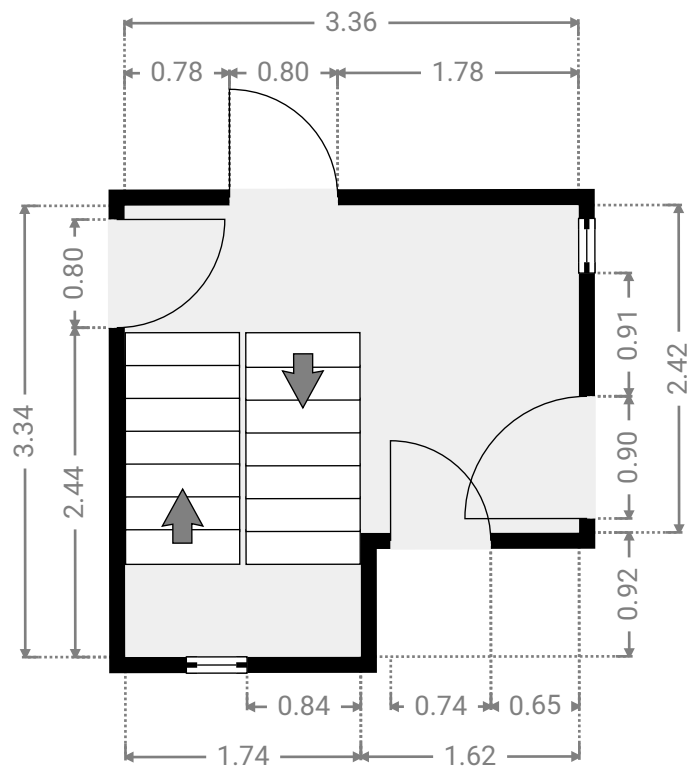
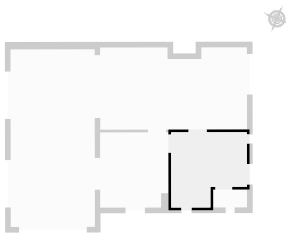

Eendenlaan 36

SURFACE TOTALE : 158.79 m² • SURFACE HABITABLE : 134.95 m² • ÉTAGES : 3 • PIÈCES : 14



▼ Salle à manger 1er étage

LARGEUR : 6.63 m • LONGUEUR : 3.64 m
SURFACE : 23.28 m² • PÉRIMÈTRE : 21.58 m

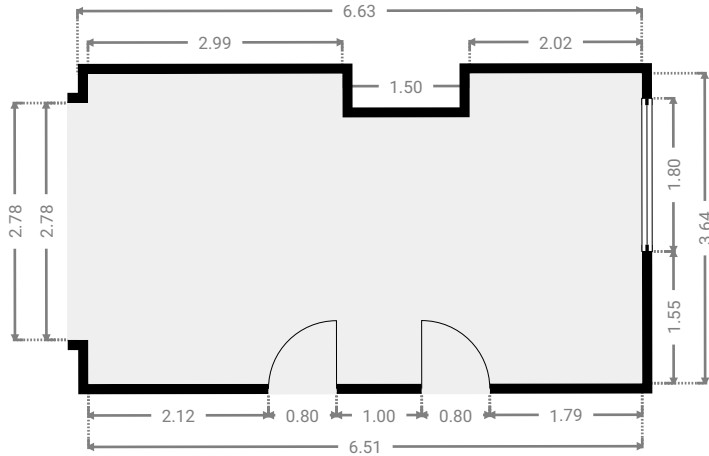
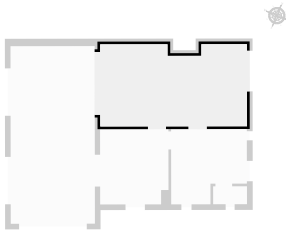

▼ Séjour 1er étage

LARGEUR : 3.73 m • LONGUEUR : 7.87 m
SURFACE : 29.37 m² • PÉRIMÈTRE : 23.21 m

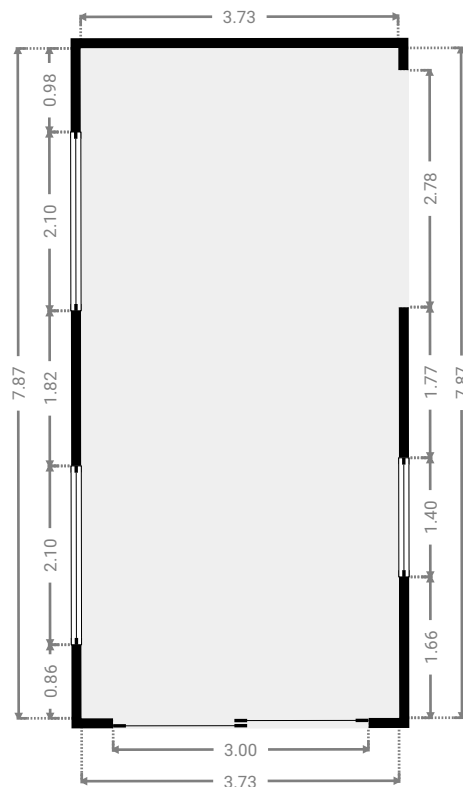
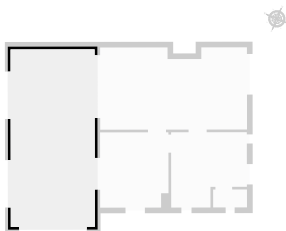

Eendenlaan 36

SURFACE TOTALE : 158.79 m² • SURFACE HABITABLE : 134.95 m² • ÉTAGES : 3 • PIÈCES : 14

▼ W.C 1er étage

LARGEUR : 1.50 m • LONGUEUR : 0.79 m
SURFACE : 1.19 m² • PÉRIMÈTRE : 4.58 m

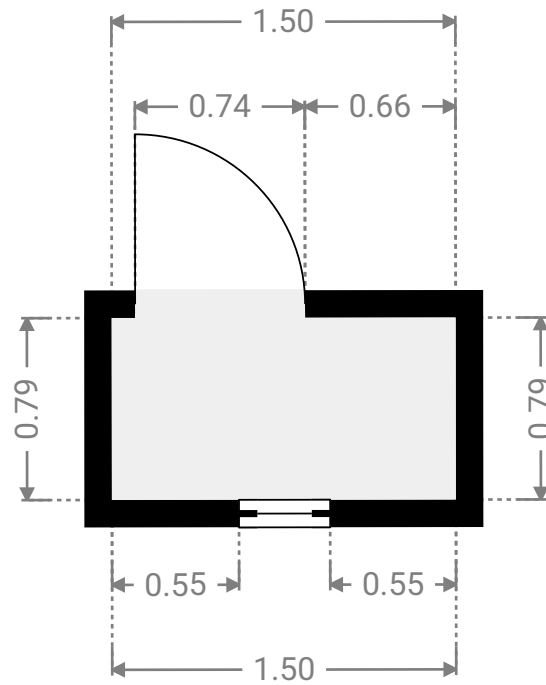
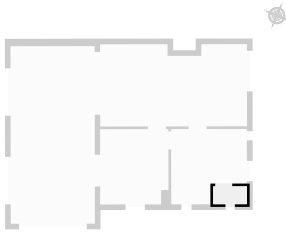

Eendenlaan 36

SURFACE TOTALE : 158.79 m² • SURFACE HABITABLE : 134.95 m² • ÉTAGES : 3 • PIÈCES : 14



▼ 2e étage

SURFACE TOTALE : 40.47 m² • SURFACE HABITABLE : 40.47 m² • PIÈCES : 5

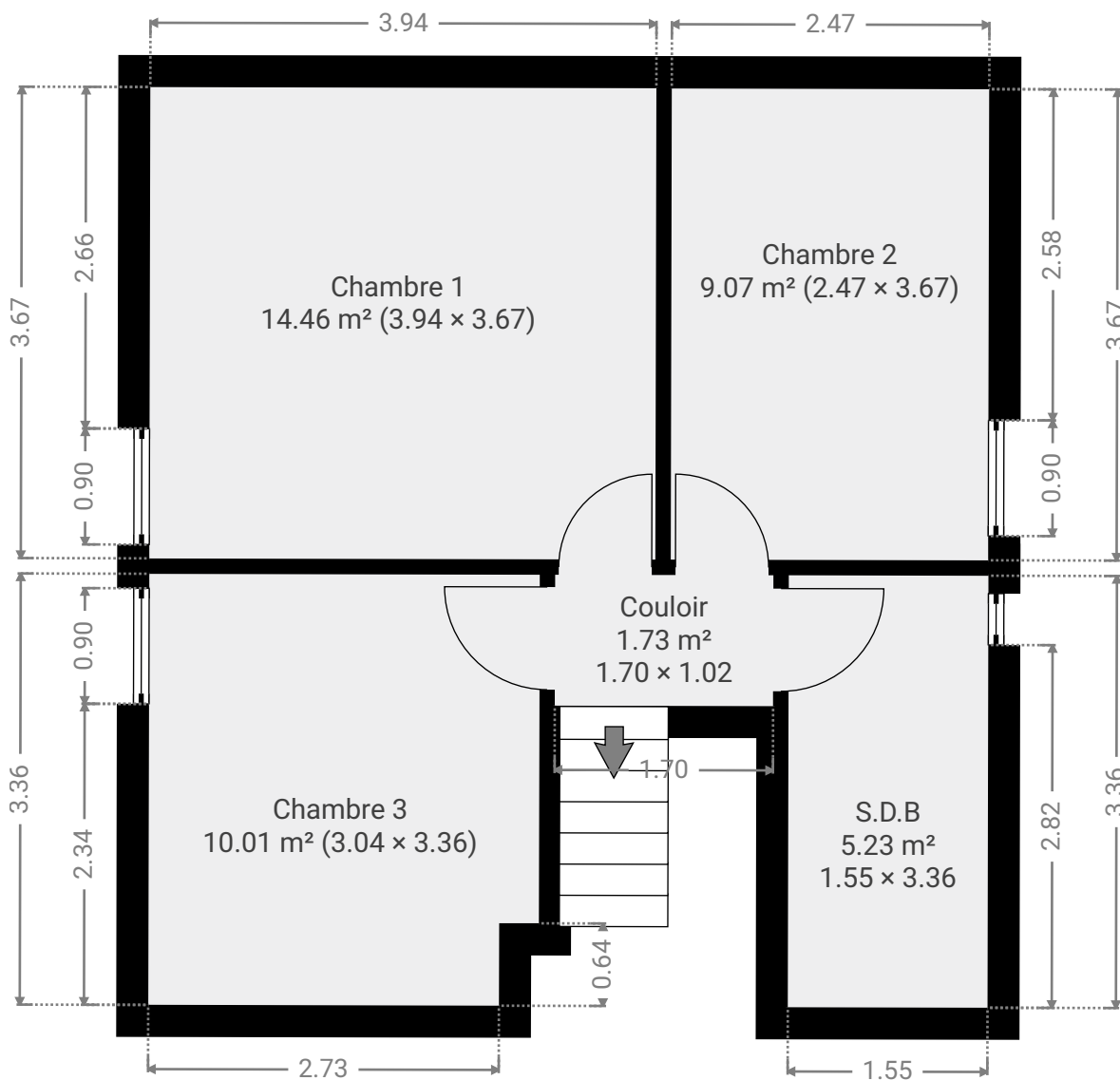
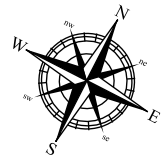

Eendenlaan 36

SURFACE TOTALE : 158.79 m² • SURFACE HABITABLE : 134.95 m² • ÉTAGES : 3 • PIÈCES : 14



▼ Chambre 1 2e étage

LARGEUR : 3.94 m • LONGUEUR : 3.67 m
SURFACE : 14.46 m² • PÉRIMÈTRE : 15.22 m

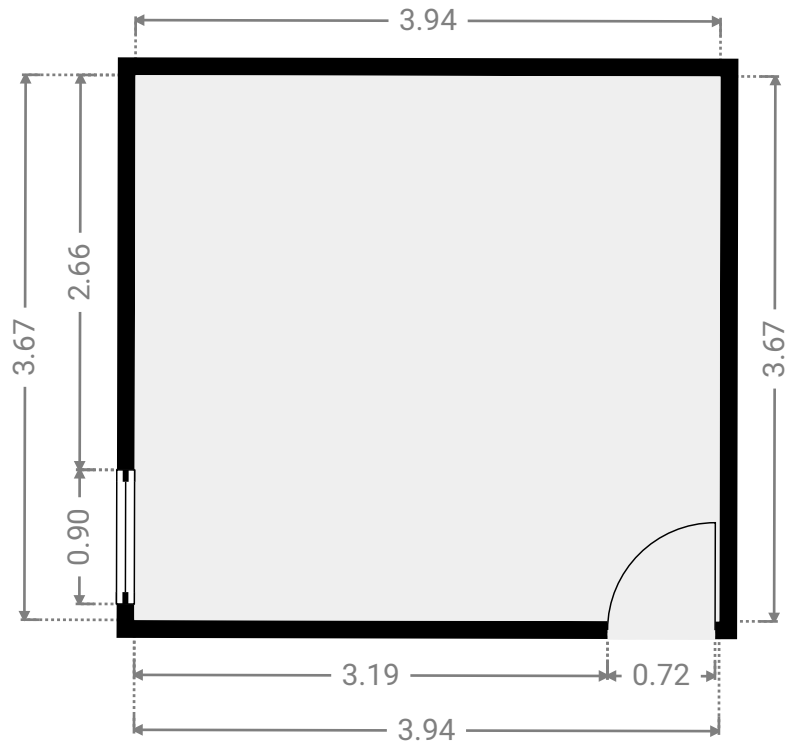
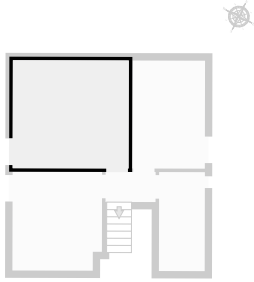

▼ Chambre 2 2e étage

LARGEUR : 2.47 m • LONGUEUR : 3.67 m
SURFACE : 9.07 m² • PÉRIMÈTRE : 12.28 m

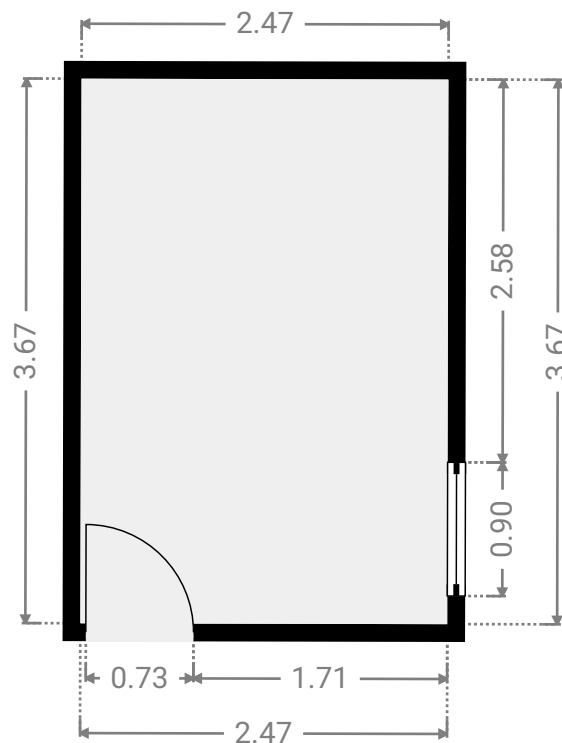
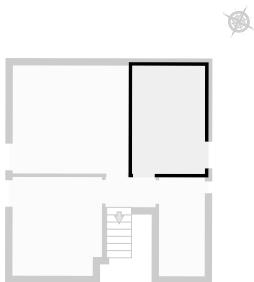

Eendenlaan 36

SURFACE TOTALE : 158.79 m² • SURFACE HABITABLE : 134.95 m² • ÉTAGES : 3 • PIÈCES : 14



▼ Chambre 3 2e étage

LARGEUR : 3.04 m • LONGUEUR : 3.36 m
SURFACE : 10.01 m² • PÉRIMÈTRE : 12.79 m

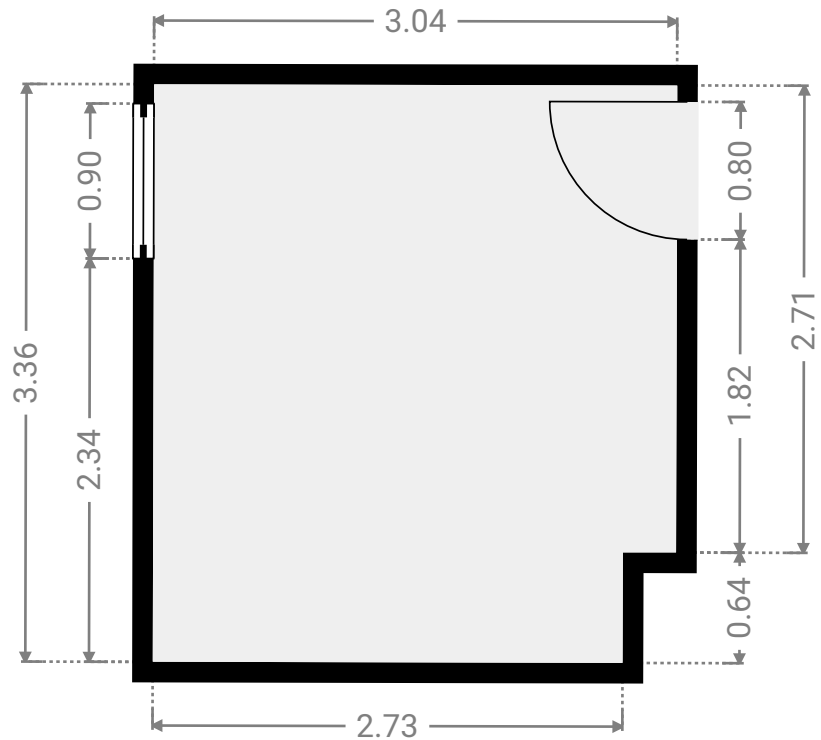
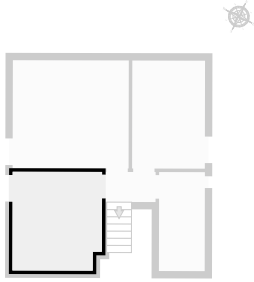

▼ Couloir 2e étage

LARGEUR : 1.70 m • LONGUEUR : 1.02 m
SURFACE : 1.73 m² • PÉRIMÈTRE : 5.44 m

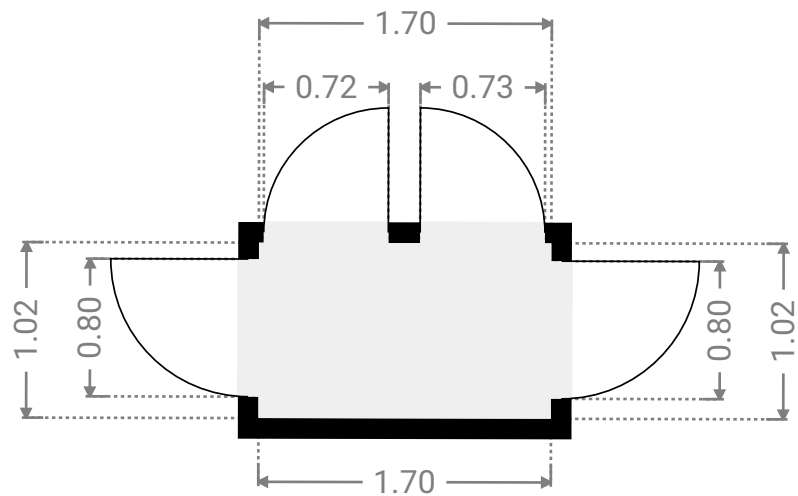
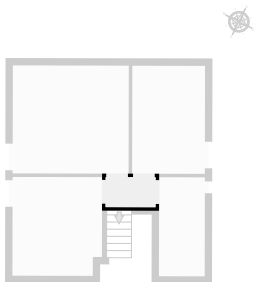

Eendenlaan 36

SURFACE TOTALE : 158.79 m² • SURFACE HABITABLE : 134.95 m² • ÉTAGES : 3 • PIÈCES : 14

▼ S.D.B 2e étage

LARGEUR : 1.55 m • LONGUEUR : 3.36 m
SURFACE : 5.23 m² • PÉRIMÈTRE : 9.84 m

